

Zamanlı YAĞ SIYIRICI ÜNİTE

Güvenal GTH
Kalıp Elemanları A.Ş. 1976



Kod: YS019

159 €
+KDV

YS 019 YAĞ SIYIRICI ÜNİTE;

Çalışma Süreçlerinde İş Tezgahlarının Soğutma Sıvı Depolarına Sızan Kızak Yağları ve Muhtelif Yağlar Yoğunluk Farkından Ötürü, Soğutma Sıvısının Yüzeyinde birikerek Sıvının Hava ile Temasını Kesmektedir, Dolayısıyla Soğutma Sıvısı İçindeki Bakteri Oluşumu Hızlanır, Bu Olay Sıvının Normal Kullanma Ömrünün Kısalmasına Neden Olmaktadır. Bu Yağların Soğutma Sıvısının Üzerinden Alınması Gerekir, Geleneksel Yöntem Oldukça Yorucudur ve Zaman Kaybına Neden Olur, Ayrıca Maliyetleri de Etkiler, Temizleme İşlemi Yapılmazsa Bozulur, Ayrıca Çevre İçin Son Derece Zararlı Bir Kimyasal Haline Gelir, Arıtma Tesisleri ise Bu Kimyasalları Belirli Bir Ücret Alarak Temizler. Tezgahınızın Soğutma Sıvısının Bulunduğu Tanka Basit Bir Şekilde Monte Edebileceğiniz Bu Alet, İstenmeyen Yağları Küçük Bir Kap İçerisinde Biriktirecek, Ayrıca Bu Biriken Yağlar Atölyenizin Diğer Yağlama İşlemlerinde Kullanılabilir Hale Gelir. YS 019 Yağ Sıyırıcı Ünite Kullanıldığında Soğutma Sıvısının Ömrü %50 Artar.

Ünitemizin Çalışma Mantığı;

2 Saat Çalış / 2 Saat Bekleme (İsteğe Göre Ayarlar Değiştirilebilir) Devamlı Çalışma Düzeneği Şeklinde Ayarlanır ve Son Kontrolleri Yapılmış Olarak Teslim Edilir. Önlem Alınmadan Üst Üste Aşırı Yükleme Yapılmamalı (Max. 20 dk. Bekleme Süresi Olmalıdır) ve Yükleme Esnasında Darbe ve Sarsıntılardan Korunmalıdır, Yağ Sıyırıcı Üzerinde Bulunan Disk ve Hazne Ayda Bir Sökülüp İçindeki Tortular ve Talaş Parçacıkları Temizlenmelidir.

Teknik Bilgi:

2 Yıl Garanti

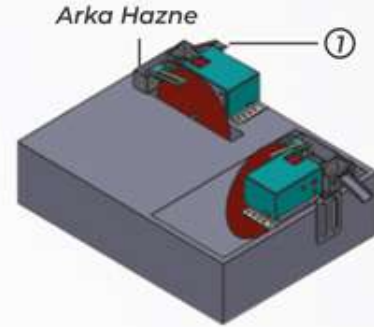
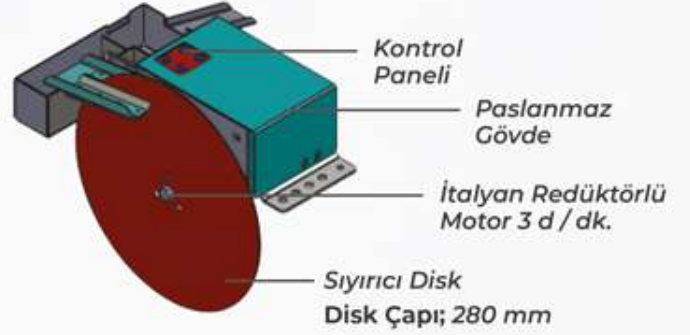
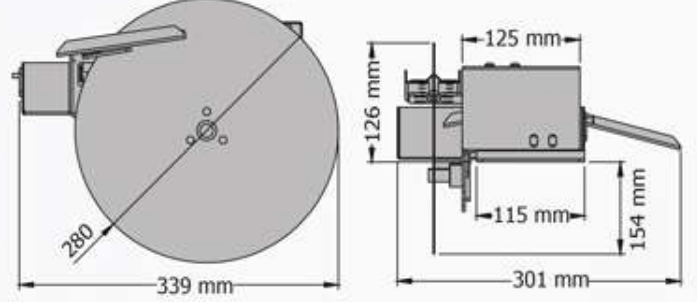

① Montaj Sonrası Yağ Sıyırıcı Haznesini Bor Yağ ile Dalduralım Yağın Arka Haznedeki Tahliyesini Görelim.

Kullanım Videosunu İzlemek İçin :



QR Code Taratın



Tıklayınız !



Güvenal Kalıp Elemanları San. ve Tic. A.Ş. | "Güvenal Group Şirketleri" üyesidir.

+90 212 501 53 81

guvenal@guvenal.net

www.guvenal.net

