

Genişlik : 72 mm  
Ağırlık : 2800 Gr.

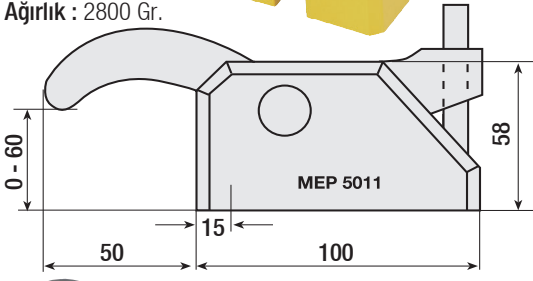

Tezgaah pleytin ölçüsüne göre " T " kanal elemanı seçimi yapılmalıdır, ayrıca siparişte belirtilmesi gerekir.  
" T " Kanal Elemanı: 12 - 14 - 16 - 18 - 20 mm

### Yatay / Dikey, Kalıp Bağlama **Kod: MEP 5011**

#### 'T' Kanallı Kompakt Kalıp Bağlama Pabuçu

**Kompakt Bağlayıcı;** bağlama çenesi çelik gövde, siyah pabuç çelik dövme sertleştirilmiş bağlama takımı plastik ve metal enjeksiyon makineleri ve her model pres mkn. için kalıp iş parçası bağlamada en uygun takımdır.

**Sipariş: MEP 5011**  
" T " kanal ölçüsü

**Malzeme:** CK 50 Çelik İşlenmiş  
Boyanmış Siyah Kol Sertleştirilmiş

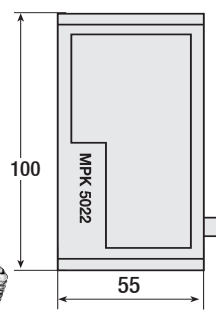
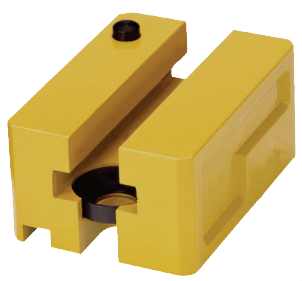

#### Yükseltme Adaptörü

Genişlik : 72 mm  
Ağırlık : 900 Gr.

**Sipariş: MPK 5022**  
" T " kanal ölçüsü

**Malzeme:**  
Alaşımlı Alüminyum

MEP Seri Bağlama Takımının Yükseltici Aparatı Olarak Kullanılır.

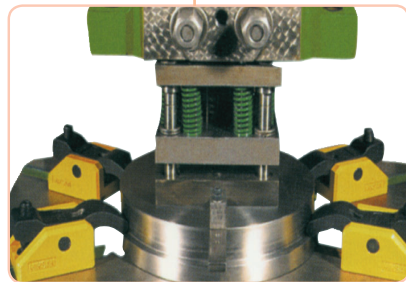
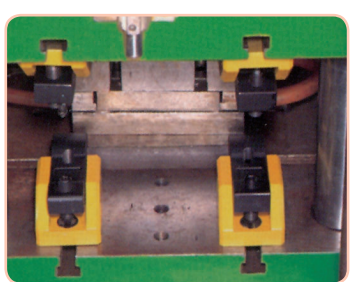
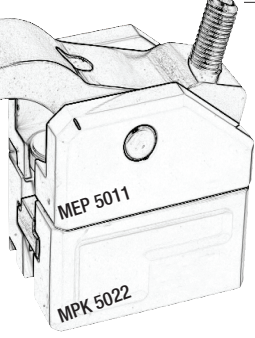

#### Yükseltme Adaptörü

MP Seri Nolu Bağlama Takımının Yükseltici Aparatı Olarak Kullanılır.

**Kod: MY 6021**



Bağlama Pabuçu Bir Ünite Üzerinde Kolayca Üç Farklı Pozisyon Alır.

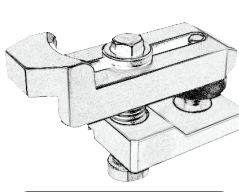

**Bağlama Pozisyon. 1**

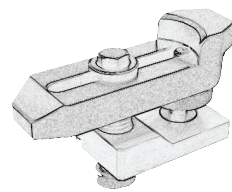

**Bağlama Pozisyon. 2**

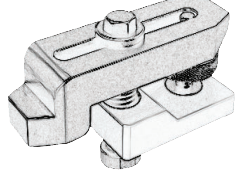

**Bağlama Pozisyon. 3**

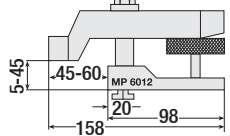
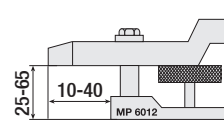
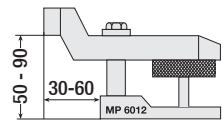

### Değişken Pozisyonlu; Bağlama Grubu **Kod: MP 6012**

Bu Bağlama Sistemi (Tek Aparat) Üç Değişken Pozisyonunda Kullanılır.

**HIZLI, KOMPLE PABUÇ ÜNİTESİ :** Bağlama Pabuçu, Dayama ve Oturma Gövdesi ile "T" Kanal Cıvataları Bir Üniteye Toplanmış, Boşta Kalan Parçası Yoktur, Bir Yay Vasıtasıyla Bağlama Çenesi Daima Ayarlanmış Bir Yüksekte Kalır. Böylece Çözme Esnasında Bağlama Pabuçu Makina Tezgaahı Üzerine Düşmeyeceği İçin Hasar Vermesi Önlenmiş Olur. **Bombeli Kısa Pabuç Bağlaması Avantajı Sunar.** Gevşek Parçası Olmayan Hızlı Sistem Bağlamalı Komple Pabuç Üniteleri, Çalışma Yerinde Güvenliği Sağlar. Freze Makinalarında ve Diğer Kalıp Bağlama İşlemlerinde Farklı Yükseklikteki İş Parçalarının Hızlı ve Güvenli Bağlanmasında Kullanılır.

**Sipariş: MP 6012**  
" T " kanal ölçüsü

**Malzeme:** CK 50 Çelik İşlenmiş  
Boyanmış Siyah Kol Sertleştirilmiş

**Bağlama Pabuç Genişlik : 60 mm**  
**Ağırlık : 2500 Gr.**

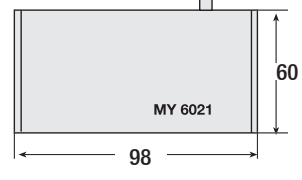

#### Yükseltme Adaptörü

MP Seri Nolu Bağlama Takımının Yükseltici Aparatı Olarak Kullanılır.

**Kod: MY 6021**



T Kanal Elemanı  
14 - 16  
18 - 20 mm

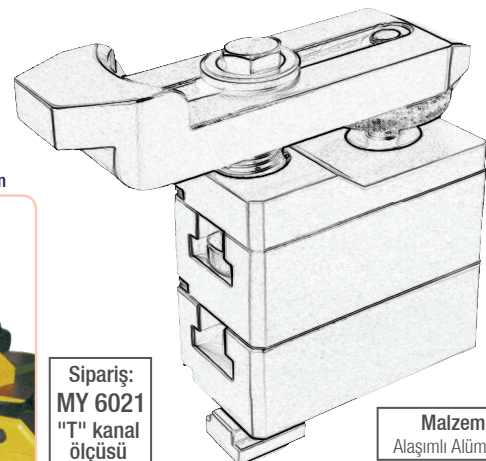

**Sipariş: MY 6021**  
"T" kanal ölçüsü

**Malzeme:**  
Alaşımlı Alüminyum