

Şapkalı, Bilyalı Stoper

Kod: SBS

Montaj: Tornavida ile sabitlenir.

Kilitlemek, yukarı ve aşağı doğru baskı yapmak içindir. Isı Direnci: Max. 250°C.

d1	l	s	d2	d3	K	F1(N)	F2(N)
M6	14	1	3.5	10	5	11	18
M8	16.5	1.5	4.5	13		18	31
M10	20	2	6	16	6	24	45
M12	22	2.5	8	18	7	24	49

Sipariş: SBS. d1

Malzeme: Çelik kalite 5.8

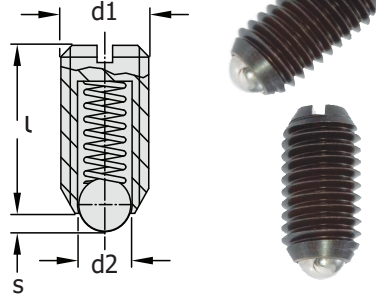

Bilyalı, Setskur Vida

Kod: BSM

Montaj: Tornavida ile sabitlenir.

Kullanım Alanları:

- Tespitleme - Çekme, İtme - Çıkarcı - Sıkıştırma

d1 (diş)	l mm	S mm	d2 mm	İlk Kuvvet	Son Kuvvet
M4	9	0.8	2.5	6 Nw	12 Nw
M5	12	0.9	3	7 Nw	13 Nw
M6	14	1	3.5	9 Nw	15 Nw
M8	16	1.5	5	20 Nw	35 Nw
M10	19	2	6	25 Nw	45 Nw
M12	22	2.5	8	35 Nw	60 Nw
M16	24	3.5	10	65 Nw	110 Nw

Sipariş: BSM. d1

Malzeme: Çelik kalite 5.8

* Kuvvet değerlerini aşmayınız.

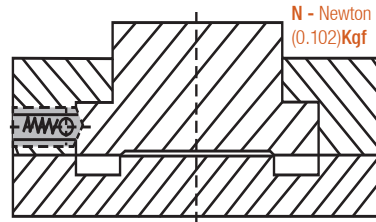

Montaj Örneği

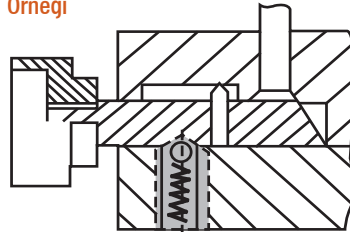

Enjeksiyon kalıplarında maça kilidi vb. olarak, pres kalıplarında baskı çıkarcı olarak, dişli shaftları yataklamada, tork sınırlama aletlerinde seviye ayarlayıcı olarak ve pozisyonlamada kullanılabilir. Malzeme yapısı işlenebilir çelik kovan, sertleştirilmiş rulman çeliği bilya ve sarma çelik yaydan oluşturulmuştur. Isı Direnci: Max. 250°C.

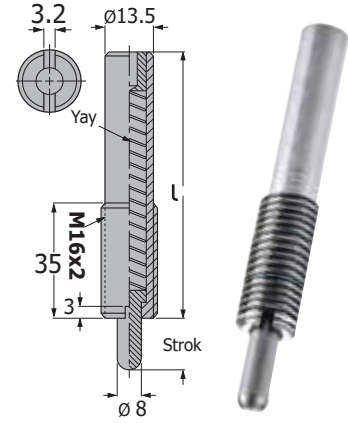

Yaylı Çıkarcı (kovanlı Tip)

Kod: PSK

Montaj: "PMT" ürünü ile sabitlenir.

Strok	l mm	İlk Kuvvet	Son Kuvvet
20	80	24 Nw	186 Nw
40	150	59 Nw	177 Nw
60	150	11 Nw	45 Nw
80	200	2 Nw	38 Nw

Sipariş: PSK. Strok

Malzeme: Pim 1.1273 Sertlik: 40 HRC

* Kuvvet değerlerini aşmayınız.

Parça yüzeyinde oksitlenmeyi önleyen koruyucu kaplama mevcuttur. Bilya çelik malzemeden, sertleştirilmiş ve polisajlanmıştır.

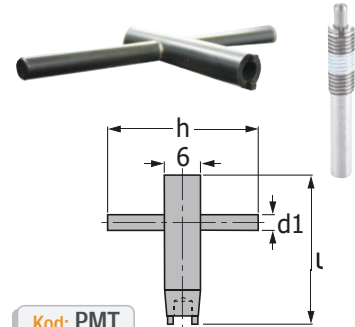

Kod: PMT

Yaylı Çıkarcı Montaj Anahtarı

Yaylı İtici (M)	h mm	d Ø	d1 Ø	l mm
M5 - M6	40	6	3	40
M8	45	8	4	45
M10	45	10		
M12	80	12	5	50
M16	70	16	8	52
M24	80	24	12	62
M30	100	30	15	73

Sipariş: PMT. d

Malzeme: Çelik 5.8 Sertlik: 36 - 40 HRC

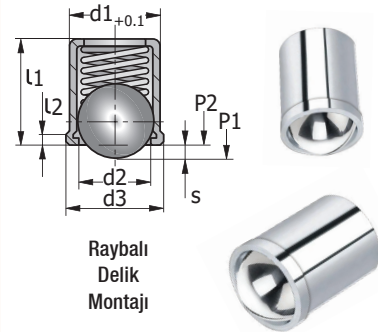

Raybalı Delik Montajı

Kovanlı, Bilyalı Stoper

Kod: KBS

Yükseltici ve kayar vb. sistemler içindir.

d1	l1	d2	d3	l2	s	P1(N)	P2(N)	
4	5	3	4.6	1	0.9	2	5	
5	6	4	5.6		1	4	7	
6	7	5	6.5		1.5	6	12	
8	9	6.5	8.5		1.8			
10	13.5	8.5	11		1.7	3.3	8.5	18.5
12	16	10	13		2.3	4.0	12	26.5

Sipariş: KBS. d1

Malzeme: 1.4303 INOX