

Maça Kılavuzu - Pimli Kod: MG

Açılı pim ve kilitlemeli dayama pabucundan oluşur. Kalıp kapalıyken allen anahtar ile kolaylıkla ayarlanabilir.

Malzeme: 1.2312
≈ 1.080 N/mm².
Patentli Sistem

Dikkat! Standart Strok 4 mm'dir.

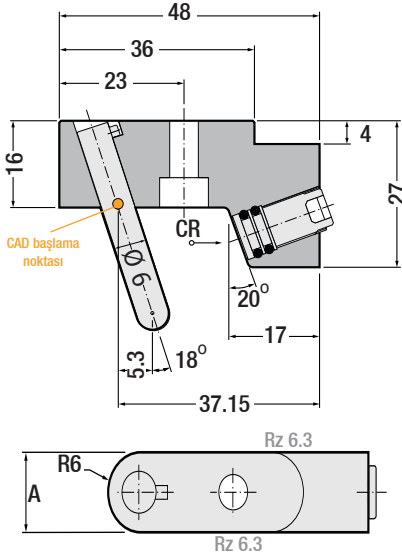

Sipariş Kodu	A mm	CR (N)
MG.121648	12	50.000
MG.201648	20	90.000

Kayar Maça Kızağı Kod: MC

İşlemeye hazır durumdadır, yapılacak tek operasyon kavite yüzeylerini işlemdir.

Malzeme: 1.2344
Sertlik: 44 ± 2 HRC
Patentli Sistem

Dikkat! İşleme referansı 13.2'dir.

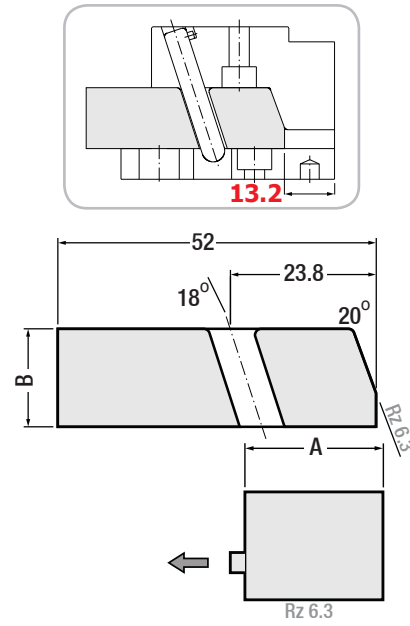

Sipariş Kodu	A mm	B mm
MC.121252	12.5	12
MC.121652	12.5	16
MC.201252	20.5	12
MC.201652	20.5	16

Mini Maça Gövdesi Kod: MB

Sertleştirilmiş ve taşlanmış hazır bir ünitedir. Farklı montaj olanakları olup, değiştirilmesi oldukça kolaydır. Manyetik tutucu ile birliktedir. Kalıp içinde oldukça az yer kaplar.

Malzeme: 1.2510
Sertlik: 54 ± 2 HRC
Patentli Sistem

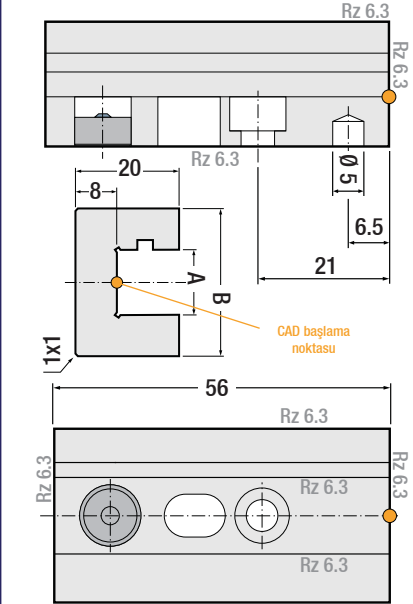

Sipariş Kodu	A mm	B mm
MB.122056	12.5	28
MB.202056	20.5	36

Montaj & Kullanım Örnekleri:

- 1 - "MB" Mini Maça Gövdesinin pozisyonunu belirleyin ve monte edin.
- 2 - Manyetik tutucuyu yuvaya yerleştirin.
- 3 - "MC" Kayar Maça Kızağını yerleştirin.
- 4 - Kalıp kapalıyken MC'yi maksimum 0.6 mm'ye kadar ayarlayın.

Kalıp Açık

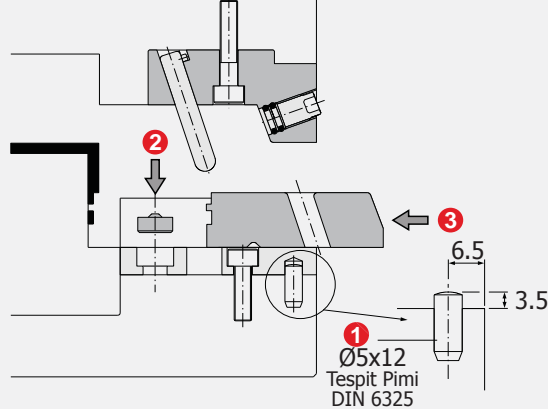

Kalıp Kapalı

