

Kızaklı, Kombine Pabuç Aksesuarları

Sabitlenme Cıvatası & T-Pabuç

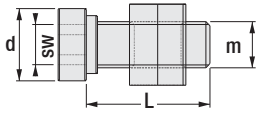

* 14-28 T-Kanallar için.
* DIN 508 T-pabuç.

Sipariş Kodu	a	m	L	d	sw
1120-512	12	M10	29	16.5	8
1120-514	14	M12			
1130-614	14	M12	30	20.5	10
1130-616	16				
1130-618	18				
1130-620	20				
1130-622	22				
1150-718	18	M16	34	24.5	12
1150-720	20				
1150-722	22				
1150-724	24				
1150-728	28				
1160-822	22	M20	45	34	12
1160-824	24				
1160-826	28	M24	55		
1160-828	28				
1160-832	32				
1160-836	36		66	38.5	

Ön Baskı Pabucu



DP: Düz parça sıkamak içindir.



BSP: Boyuna silindirik sıkamak içindir.



ESP: Enine silindirik sıkamak içindir.

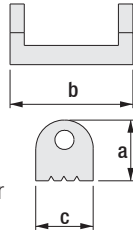

Sipariş Kodu	a mm	b mm	c mm	Ağırlık (gram)
1120-DP	13.5	26.5	12	15
1120-BSP	15.5			18
1120-ESP	18			21
1130-DP	17	32	15	20
1130-BSP	19			30
1130-ESP	22			30
1150-DP	19	38	18	40
1150-BSP	21			40
1150-ESP	25			50
1160-DP	22	44	22	55
1160-BSP	25			70
1160-ESP	28			80

Kızaklı, Kombine Bağlama Pabucu (Tip: DT / Alt Destekli & T-Kanallar için)

Kod: 1120 / 1130 / 1150 / 1160 - DT

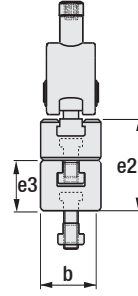
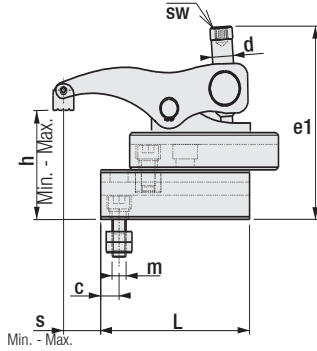

Kullanım Alanları:

Enjeksiyon, pres, freze, matkap ve çeşitli endüstriyel makinelerde.

Kod: 1120 - DT / Standart Tip

(t-kanal: 14 - 16 - 18)

- * M12 imbus cıvata DIN 508 T-Pabuç ile kullanılır.
- * Parça Yükseklik Sıkma Aralığı: 36 - 86 mm
- * İleri - Geri Hareket Mesafesi: 54 mm
- * Sıkma Kuvveti: 1600 Kgf

Kod: 1130 - DT / Standart Tip

(t-kanal: 14 - 16 - 18 - 20 - 22)

- * M12 imbus cıvata DIN 508 T-Pabuç ile kullanılır.
- * Parça Yükseklik Sıkma Aralığı: 45 - 105 mm
- * İleri - Geri Hareket Mesafesi: 68 mm
- * Sıkma Kuvveti: 2000 Kgf

Kod: 1150 - DT / Ağır İş Tipi

(t-kanal: 18 - 20 - 22 - 24 - 28)

- * M16 imbus cıvata DIN 508 T-Pabuç ile kullanılır.
- * Parça Yükseklik Sıkma Aralığı: 48 - 113 mm
- * İleri - Geri Hareket Mesafesi: 78 mm
- * Sıkma Kuvveti: 2500 Kgf

Kod: 1160 - DT / Ağır İş Tipi

(t-kanal: 22 - 24 - 28 - 36)

- * M20-24 imbus cıvata DIN 508 T-Pabuç ile kullanılır.
- * Parça Yükseklik Sıkma Aralığı: 79 - 139 mm
- * İleri - Geri Hareket Mesafesi: 75 mm
- * Sıkma Kuvveti: 5500 Kgf

Sipariş Kodu	T-Kanal a	m	h	s	e1	e2	d	sw	L	b	e3	c	Ağırlık (gram)
1120-014-DT	14	M12	Min. - Max. 36 - 86	12 - 66	136	71.5	M14	8	104	38	38	13	2540
1120-016-DT	16												
1120-018-DT	18												
1130-014-DT	14	M12	Min. - Max. 45 - 105	15 - 83	158	83	M18	10	130	48	45	17.5	4750
1130-016-DT	16												4775
1130-018-DT	18												4805
1130-020-DT	20												4855
1130-022-DT	22												4905

Ağır İş Tipleri

1150-118-DT	18	M16	Min. - Max. 48 - 113	18 - 96	173	90	M20	12	140	55	48	19.5	6625
1150-120-DT	20												6690
1150-122-DT	22												6750
1150-124-DT	24												6840
1150-128-DT	28												6960
1160-222-DT	22	M20	Min. - Max. 79 - 139	17 - 92	235	114	M24	12	178	74	59	24	13330
1160-224-DT	24												13465
1160-228-DT	28												13580
1160-236-DT	36												13890

Alt desteği iş parçasına uygun şekilde getirip sabitleyiniz.



Destekler artırılarak istenen mesafeye ulaştırılabilir.



Destekler imbus cıvata ile T-Pabuca karşılık T-Kanala takılır.



İstenen pozisyonda, pabuç imbus cıvata ile iş parçasına sıkılır, sabitlenir.

