



Tip: D (Ø Silindirik)

Tip:
MK (Mors Kovanlı)

Çoklu Köşe Basma Takımı

ÇNC Tornalarda (İmbus Baş Cıvata) ALLEN 6 Köşe Yuvası vb. İşleme Operasyonunda Köşe Basma Aparatı Tezgahın Punta Yerine veya Taret Kısımına Bağlayarak İşlemede Döner Aynayla Bütünleşen Köşe Basma Aparatı Dönüş Hareketindeki Eksantrik Vurmalar ile İstenen Formu Oluşturur.

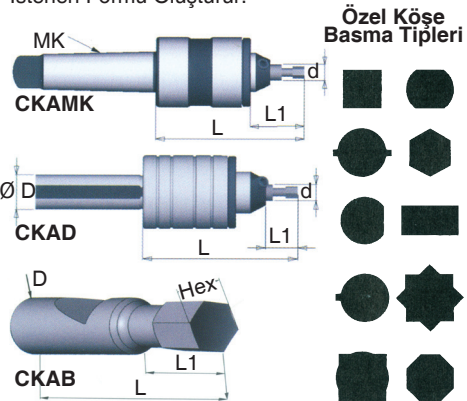

Özel Köşe Basma Tipleri

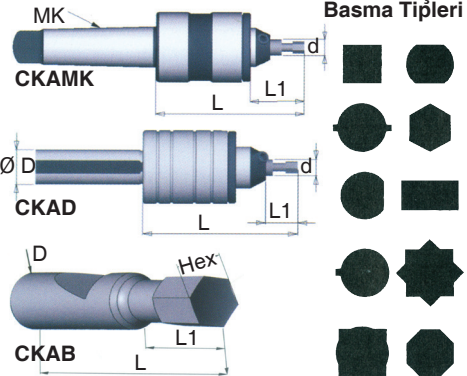

Özel Üretim Köşe Basma Takımı; İstek Üzerine İmal Edilecektir.

İsteklerde Belirtilecekler; Ölçülendirilmiş Teknik Resim - Ölçü Toleransları - İşlenecek Malzeme Cinsi - Özel Talepler - Teslimat Pozisyonu

Sipariş	MK	L	L1	Ø d	Hex
CKAMK3310	MK3	97	18	12	3 - 10
CKAMK4310	MK4				

Silindirik Şaftlı Düz Köşe Basma Aparatı

Sipariş	Ø	L	L1	Ø d	Hex
CKAD20310	Ø 20				
CKAD25310	Ø 25	93	18	12	3 - 10
CKAD32310	Ø 32				
CKAD40310	Ø 40				

Silindirik Şaftlı 6 Köşe Köşe Basma Aparatı

Sipariş	Ø	L	L1	Ø d	Hex
CKAB1203	Ø 12	L: 40 / L1: 18			3
CKAB1204					4
CKAB1205					5
CKAB1206					6
CKAB1208					8
CKAB1210					10

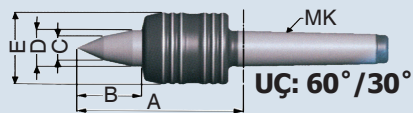

UÇ: 60°/30°

CNC Torna Döner (PMK2) Puntalar

Punta Gövdesi ve Punta Ucu Tamamen Sertleştirilmiş, Birçok Kez Bilemek Mümkündür. Yüksek Salgı Hassasiyeti İçin Hassas Rulman UZATILMIŞ PUNTALI 60°/30°

Maksimum Salgı 0.005
Maksimum Devir (r.p.m.) Minm. -1
Maksimum İş Parçası Ağırlığı /kg

MK4	MK5
3800	3300
500	1200

Sipariş	MK	A	B	C	D	E
PMK40212	MK	116 mm	46 mm	63 mm	32 mm	12
PMK40216	4					16
PMK50214	MK	131 mm	58 mm	73 mm	40 mm	14
PMK50218	5					18

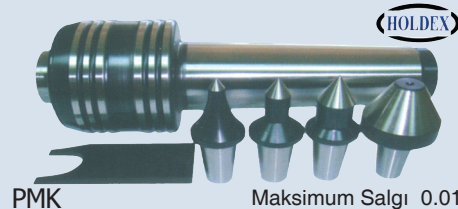

PMK Maksimum Salgı 0.01

CNC Döner Punta Takma Uçlu

4 FARKLI TIP Ayak Montaj Anahtarları

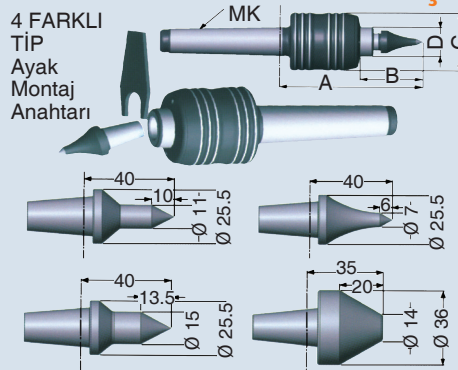

Maksimum Devir (r.p.m.) Minm. -1 3800 3300

Sipariş	MK	A	B	C	D
PMK405 SET	MK4	119 mm	51 mm	63 mm	32 mm
PMK505 SET	MK5	124 mm	51 mm	73 mm	35 mm

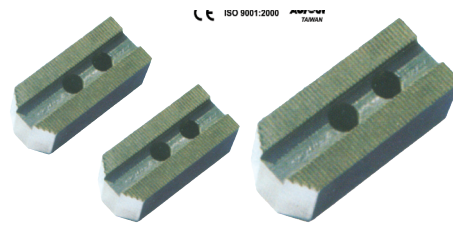

CNC Hidrolik Ayna Yumuşak Ayak

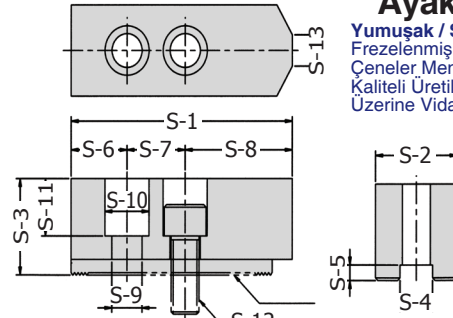

(3'lü Set)

Sipariş (Set Olarak)	Diş Hatvesi	Uygun Ayna
2 Ayak 3 Ayak 4 Ayak	1.5 x 60°	
SJ04-2 SJ04-3 SJ04-4		3H - 04
SJ05-2 SJ05-3 SJ05-4		3H - 05
SJ06-2 SJ06-3 SJ06-4		3H - 06
SJ08-2 SJ08-3 SJ08-4		3H - 08
SJ10-2 SJ10-3 SJ10-4		3H - 10
SJ12-2 SJ12-3 SJ12-4		3H - 12

S-1	S-2	S-3	S-4	S-5	S-6	S-7	S-8
52	23	23	10	4	10	14	28
62	25	30				20	38
73	31	36	12		15	25	
95	35	37	14	5	24		46
110	40	42	16		30	30	50
130	50	50	21		39		60

S-9	S-10	S-11	S-12	S-13
9	14	13	M8	5
		16		
11	17	20	M10	14
		22		16
13	19	27	M12	
		30		18
18	26	30	M16	



NUR B2 Yüksek Yumuşak Ayak

Diğer Ayna Modellerine Göre Kitagawa - Matsumoto Strong - Hova - Ymw Autoblock vb. Yumuşak Ayak Tipleri Mevcuttur.

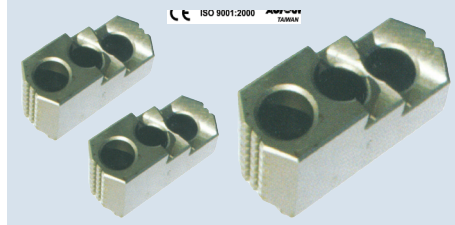

CNC Hidrolik Ayna Sert Ayak

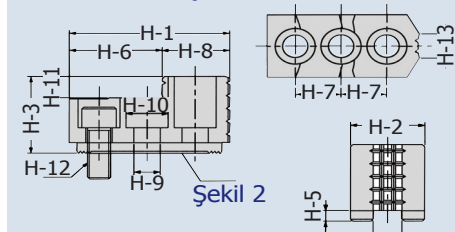
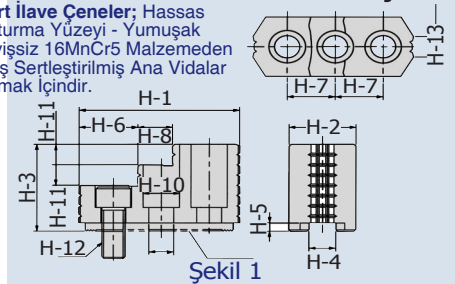

(3'lü Set)

Sipariş (Set Olarak)	H-1 mm	H-2 mm	H-3 mm	H-4 mm
2 Ayak 3 Ayak 4 Ayak				
HJ05-2 HJ05-3 HJ05-4	53	23	27.5	10
HJ06-2 HJ06-3 HJ06-4	67	31	35	12
HJ08-2 HJ08-3 HJ08-4	86	35	51	14
HJ10-2 HJ10-3 HJ10-4	99.5	40	54	16
HJ12-2 HJ12-3 HJ12-4	103	50	52	21

H5	H6	H7	H8	H9	H10	H11	H12	H13
4	30.5	14	22.5	8.5	13.5	10	M8	6
	39	20	28	11	17		M10	10
	31	25	18	13	19		M12	12
	43	30	17	17			M12	15
	62.5		40.5	15	25	17	M16	30

Diş Hatvesi	Uygun Ayna	Referans Şekil
1.5 x 60°	3H - 04 / 3H - 05	Şekil - 2
	3H - 06 / 3B - 06	Şekil - 2
	3H - 08 / 3B - 08	Şekil - 1
	3H - 10 / 3B - 10	Şekil - 1
	3H - 12 / 3B - 12	Şekil - 2