

Şişe
Boyunlu
Zımbaların
Baş Yeri
Konik
İşleme
Frezesi

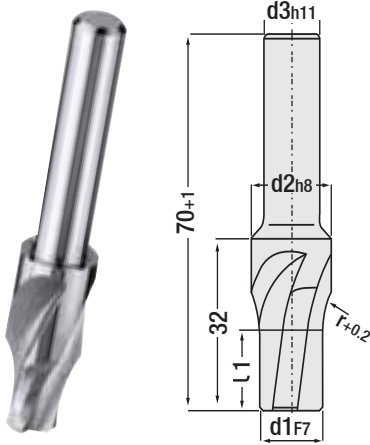

Şişe
Boyunlu
Zımbaların
Plaka
Montaj
Yuvası

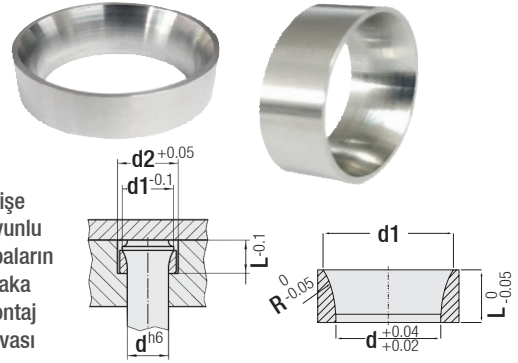

Şişe Boyunlu - Kafa Yeri, Açma Frezesi

Kod: UFT

d1	d2	d3	r	l1	x(d1)
2	3.3	3.3	3.5	5	01
2.1 ~ 2.2	3.5	3.5	5		
2.3 ~ 2.5	3.8	3.8	6	7	
2.6 ~ 2.9	4.3	4.3		7	
3 ~ 3.4	4.9	4.9	8	8	
3.5 ~ 3.9	5.4	5.4		8	
4 ~ 4.4	5.9	5.9	10	10	
4.5 ~ 4.9	6.4	6.4		10	
5 ~ 5.4	7.4	7.4	12	12	
5.5 ~ 5.9	8.5	8.5			
6	9.5	10	12	12	05
6.5 ~ 7	10.5				
7.5 ~ 8	11.5		15	15	
8.5 ~ 9	13.5				
9.5 ~ 10	14.5		16	15	
10.5 ~ 11	15.5				
11.5 ~ 12	16.5		16	15	
12.5 ~ 13	17.5				
13.5 ~ 14	18.5		16	15	
14.5 ~ 15	19.5				
15.5 ~ 16	20.5	16	15		
16.5 ~ 17	21.5				
17.5 ~ 18	22.5	16	15		
18.5 ~ 19	23.5				
19.5 ~ 20	25.5	16	15		

UBZ/ UFZ- Şişe Boyunlu, Montaj Burcu

Kod: G 162

Sipariş Kodu	d mm	d1 mm	d2 mm	L mm	L1 mm	R mm
G162.30	3	4.5	6	7	4	6.5
G162.35	3.5	5	7			8
G162.40	4	5.5	7	8	7	8
G162.50	5	7				9
G162.51	5.1	7	9	11	7	10
G162.55	5.5	8	10			
G162.60	6	9	11	11	7	12
G162.65	6.5	10	12			
G162.70	7	10	12	11	7	12
G162.75	7.5	11	13			
G162.80	8	11	13	12	8	15
G162.85	8.5	13	15			
G162.90	9	13	15	12	8	15
G162.95	9.5	14	16			
G162.100	10	14	16	13	9	15
G162.110	11	15	17			
G162.120	12	16	18	13	9	15
G162.130	13	17	19			
G162.140	14	18	20	13	9	15
G162.150	15	19	21			
G162.160	16	20	22	13	9	15
G162.170	17	21	23			
G162.180	18	22	24	13	9	15
G162.190	19	23	25			
G162.200	20	25	27	14	10	15

"G162" ürünü Şişe-boyunlu Zımbaları tutucu plakaya daha pratik yerleştirme amaçlı kullanılır (Frezelemeye gerek yok, hazır burç)

Avantajları:

Malzeme: Menevişli Çelik

* Tutma plakasındaki silindirik karşı hava deliği yeterlidir.

* Sertleştirilmiş destekleyici burç, sertleştirilmemiş tutucu plakasındaki çekme / büzülmeyi azaltır.

* Ayrıca Şişe-boyunlu zımbaların pozitif özelliklerinden karmaşık kurulumlara gerek kalmadan fayda sağlayabilirsiniz.



Sipariş:
UFT. d1

Malzeme: 1.3343 (M2)
Sertlik: 62 - 66 HRC