

## Sıcak Yolluk Sistemlerinde Kullanılan Bağlantı Ekipmanları:



### Manifold Angusu

Kod: SA

Angus; enjeksiyon grubundan, sıcak yolluk manifold sistemine ilk bağlantıyı sağlayan ekipmandır.

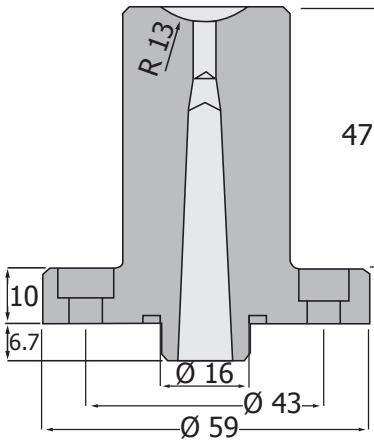

Sipariş Kodu: SA0100V02



### Stoplama Diski

Kod: SD03

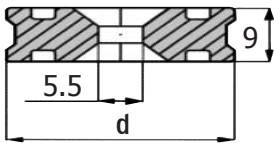

Sipariş Kodu	d
SD03.00V02.28	28 mm
SD03.00V02.34	34 mm

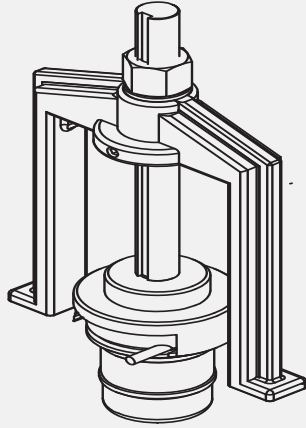

### Meme Çektirme Aparatı

Kod: MCA

Sıcak Yolluk Memelerinin kalıp plakasından sökme işlemlerinde, memelerin hasar görmemesi için kullanılan ekipmandır.

D: 18 - 22 - 25 - 32 - 40 mm

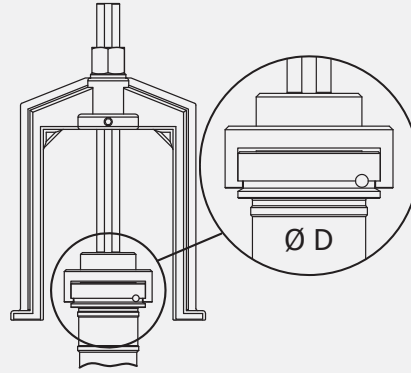

Sipariş Kodu: MCA



### Göbek Diski

Kod: SD02

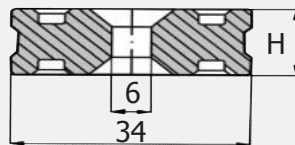

Sipariş Kodu	H
SD02.00V01.13	13 mm
SD02.00V01.20	20 mm

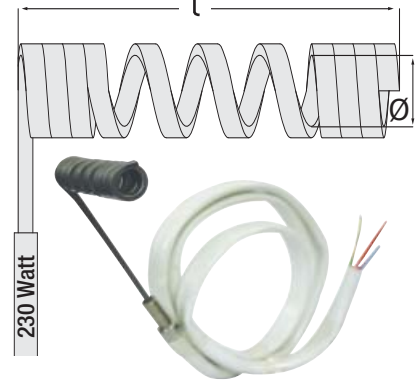

### Spiral Rezistanslar

Kod: SR

\* Gerekli bilgiler için sayfa 325'i inceleyiniz.

Rezistans (watt)	Rezistans (watt)
200	690
225	850
250	950
290	1100
350	1200
400	1400
470	1400
620	1600

### Mantel Termokupl

Kod: MT015

"Valve Gate Sistemli Sıcak Yolluk Memelerinde" gövdeden hassas sıcaklık ölçümünün yapılmasını sağlayan Termokupl'dur.

Not: "d1" ve "L" ölçüleri isteğinize göre üretilebilir.

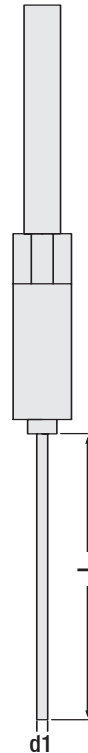

Sipariş Kodu	d1	L
MT01580	Ø 1.5 mm	80
MT015100		100
MT015120		120