

YENİ

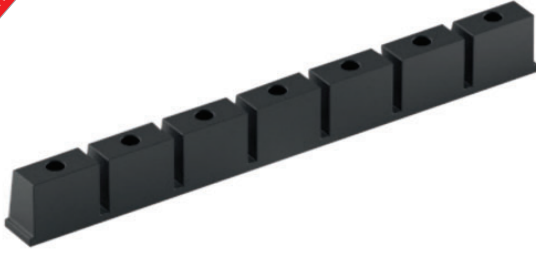

Poliüretan Sıyrıcı

Kod: **PSTA**

Referanslar:

VDI 3362

Mercedes-Benz

VW

Sertlik: 70 Shore

Montaj Örneği:

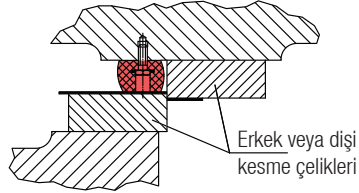

Sipariş Kodu: **PSTA1**

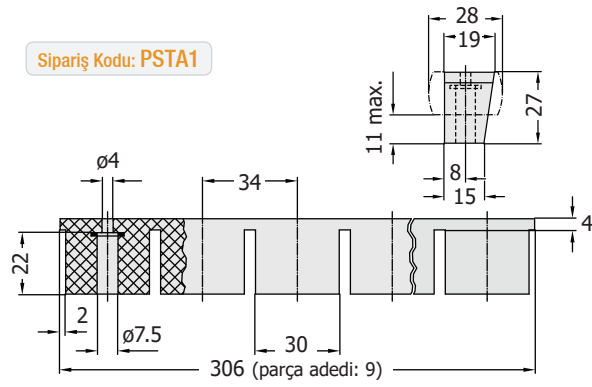

Sipariş Kodu: **PSTA2**

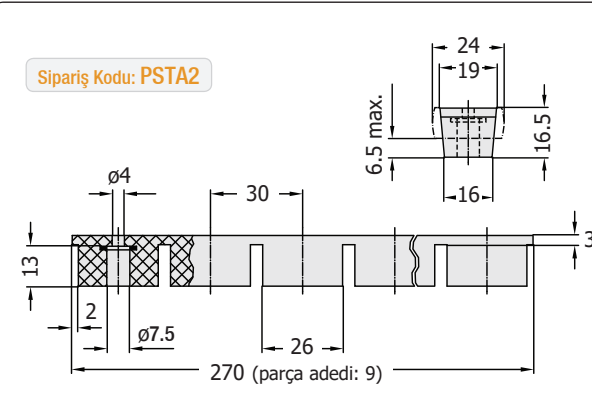

Sipariş Kodu: **PSTA3**

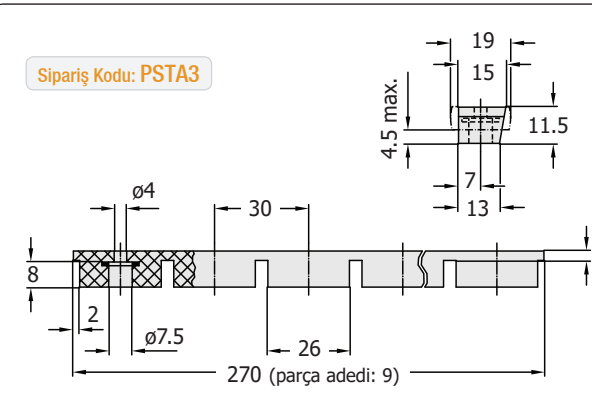

YENİ

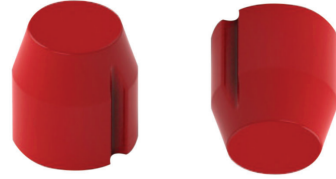

Poliüretan Dayama Tamponu

Kod: **PDTA..**

Dayama Tamponları, pres/sac kalıplarında basılan parçaların kaldırılması ve çıkarılması için kullanılır. Ürün yerleştirmek için bir kör delik yeterlidir. Havalandırma kanalı bastırmayı (montajı) kolaylaştırmak için oluşturulmuştur.

- Dayama Tamponu kullanımı ile basılan parçanın yüzeyine zarar gelme durumu önlenir.
- Küçük yapıdadır ve montaj süreci oldukça basittir.
- Gürültünün azaltılmasına önemli ölçüde katkıda bulunur.
- Aşınmaya karşı oldukça dayanıklıdır ve uzun kullanım ömrünü garanti eder.

Sertlik: 90 Shore

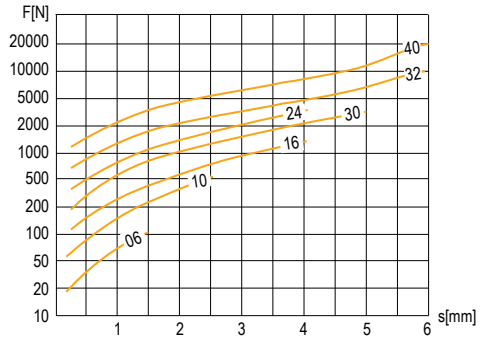
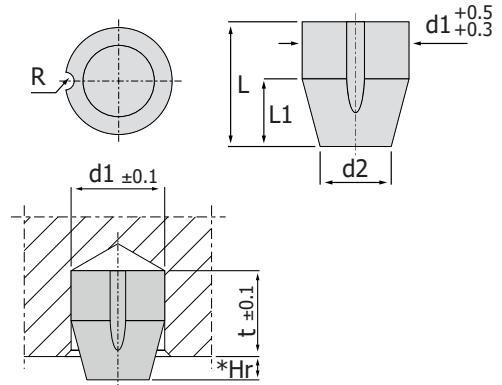

1N = 0.1 daN = 0.102 kg.

*Hr: Max. hareket mesafesi

Sipariş Kodu	d1 mm	L mm	d2 mm	L1 mm	t mm	R	*Hr mm	Max. Kuvvet
PDTA06	6	9.5	3.6	4.5	8	-	1.5	100 N
PDTA10	10	15.5	6	7.5	13	1	2.5	450 N
PDTA16	16	25	9.5	12	21	1.5	4.0	1500 N
PDTA24	24	25	18	10	21	2	4.0	3000 N
PDTA30	30	35	20	19	30	2.5	5.0	3000 N
PDTA32	32	32	24	14	26	3	6.0	12000 N
PDTA40	39.5	40	30	16	34	3	6.0	25000 N