

Bilya Kilitlemeli Zimba Tutucu

HAFIF İŞ
SAC İŞLEME

Kod: GCRT

Sipariş	GCRT. 10	GCRT. 13	GCRT. 16	GCRT. 20	GCRT. 25
D (zimba)	10	13	16	20	25
A	44.5	50.8	54	60.3	69.9
B	43.7	50	53.2	59.5	69.1
C	10	18.5	21.5	25.5	30.5
E	11.1	14.3	15.9	17.5	19.8
F	19	19	19	19	23.8
H	9.5	12.7	14.3	17.5	22.2
J	12	15.2	16.8	20	24.7
K	26.925	29.97	31.75	33.53	40.64
P	9	12	13.5	16.5	22
S	7.5	6.5	6	5	7
Cıvata	M8	M8	M8	M10	M12

- Pim deliklerinin merkezleri, zimba deliklerinin pozisyonu için referans noktalarıdır.
- Altlık Plakaları ayrıca temin edilmelidir.
- Formlu zimbaların hassas hizalanması için 2 adet tespit pimi kullanılır, yuvarlak zimbalar için 1 adet yeterlidir.
- Hassas taşlanmış bilya yuvası her türlü zimba formu için mükemmel hizalanma sağlar.
- Ürün ile birlikte teslim edilen aksesuarlar;
2 adet tespit pim + 2 civata + 1 bilya + 1 yay + 1 bilya çıkarıcı.

Zimba Tutucu Altlık Plakaları

Zimba Tutucu Altlık Plakaları için PRSP ve PRBP ürünlerini inceleyiniz.

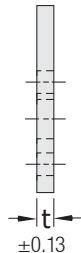
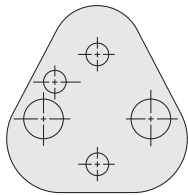

t = 1.8 (yumuşak)

Sipariş Kodu: PRSP

t = 4.8 (55 HRC)

Sipariş Kodu: PRBP

YENİ

Güvenal
Kalıp Elemanları A.Ş.

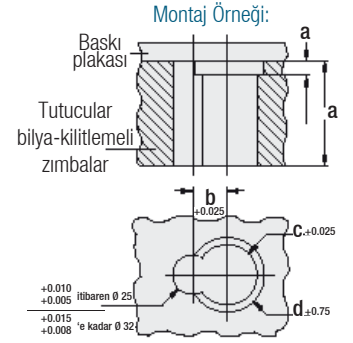
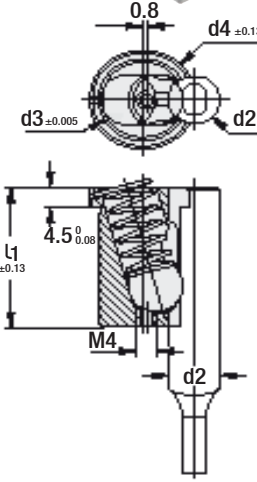

Sipariş: GZSH. d2 x l1

HAFIF İŞ
SAC İŞLEME

Kod: GZSH

d2	d3	d4	l1	a	b	c	d	e
6	12	14.6	25.7	6	6.5	12.013	15	25.7
10	14	16.6		10	9	14.013	17	
13				10.5				
16				12				
20	16	18.6	25.7	20	14	16.013	19	
25				16.5				
32				20				
38				23				

Bilya Kilitlemeli Zimba Tutucu Kovanı

Bilyalı sistem otomatik ve hızlı olarak zimbayı tutar - taşır.

Bilya kilitlemeli zimba sabitleme kovanı çok daha küçük boyutludur ve daha az yer kaplar. En önemli özelliği hızlı montajdır. Kalıp çalışma esnasında bozulan delme kesme takımlarını kalıp dağıtılmadan, kovana üzerindeki bilya tornavida yardımıyla (aşağı yönde) baskıyla zimba sökülür / takılır. Bu şekilde kalıp konum boyutlarından montaj / değişim zamanından max. verimlilik sağlanır. 2 farklı ürün ile Hafif İş - Ağır İş olarak Kovana tipi seçilir.



Sipariş: GZSA. d2 x l1

AĞIR İŞ
SAC İŞLEME

Kod: GZSA

d2	d3	d4	l1	a	b	c	d	e
10	16	19.6	34.7	10	10	16.016	20	34.7
13	20	24.6		13	11.5	20.013	25	
16				16	13			
20				20	15			
25				25	17.5			
32				32	21			
40	40	25						

Not: Bilya açma aleti veya düz uzun tornavida kullanınız.

"ölçüler: mm"

