

# Ayarlı Delik İşleme Seti

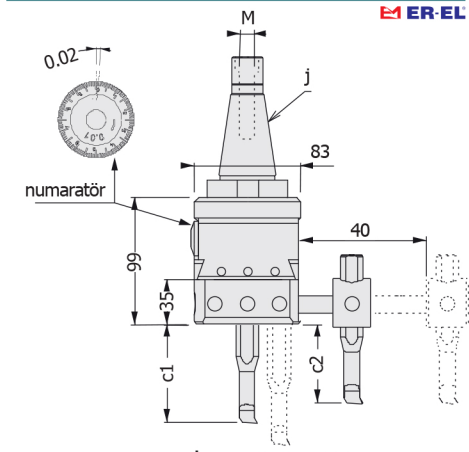

## Modüler Sistem

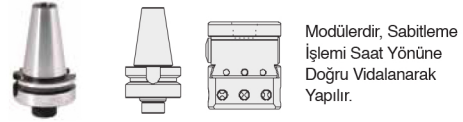

## Ahşap Kutulu Delik İşleme Setleri ( Takımlar Dahildir.)

Sipariş	J x M	L	gr.
2390010	ISO30 - M12	85	6030
2390015	ISO40 - M16		6555
2390020	ISO50 - M24		9110
2390025	BT40 - M16		6900
2390030	BT50 - M24	95	9840
2390035	SK40 - M16		6750
2390040	SK50 - M24		8970
2390045	MK4 - M16		6180
2390050	MK4 Kamalı	132	6880
2390055	MK5 - M20		7785
2390060	MK5 Kamalı		7450

Çap Aralığı: 18 - 210 mm Hassaslyet: 0.02 mm

Modüler Sistem Oluşu Kullanım İçin Kolaylık Sağlar. Tutucu / Adaptör Değişirtilerek CNC & Konvansiyonel Tezgahlarda Kullanım Avantajında Sağlar. Değişirtililebilir Delik Baraları ve Kesme Uçları - Takımlar Ayrıca Sipariş Verilebilir.

**Modüler Sistem ile Değişirtililebilir Adaptör Tipleri;**  
ISO30 - ISO40 - ISO50 - BT40 - BT50 - SK40 - SK50 - MK4 - MK5

## Set İçeriği:

**Delik İşleme Aparatı - İşleme Baraları x3 - Torx Tornavida x2**  
**Ara Uzatma Barası - Montaj Allen Anahtar - 'T' Kanal Temizleme**

## Doğru Kullanım Şeması:

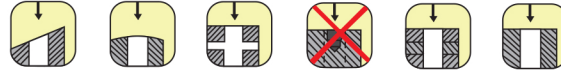

## Delik İşleme Baraları

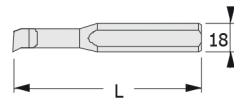

Sipariş	L	Kesici Uç Tipi	gr.
2395 - 1	85	DCMT	112
2395 - 2	95		130
2395 - 3	132		200
2395 - 4	-		360

## Ara Uzatma Barası

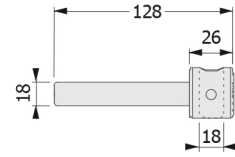

## Alt Delik Bara ile İşleme Değerleri

Min	Max	c2	Devir Dk.
18	95	50	400 - 450
18	95	63	400 - 450
20	100	100	170 - 220

- Ürünün Kızağındaki **Alt Deliklerine** Baraları Takarak 18 mm'den 100 mm Çapa kadar Büyütme 0 - 100 mm Derinliğe İnebilir.

## Yan Delik Bara ile İşleme Değerleri

Min	Max	c2	Devir Dk.
95	210	55	90 - 170
95	210	65	90 - 170

- Ürünün Kızağındaki **Yan Deliğe** Ara Vasıta Takarak Şekilde Görüldüğü Gibi 95 mm'den 210 mm Çapa Kadar Büyütme 0 - 65 mm'e Kadar Derinliğe İnebilir.

# Hassas Ayarlı Delik İşleme Bara Seti

Çap Aralığı: 9 - 130 mm  
Hassaslyet: 0.01 mm

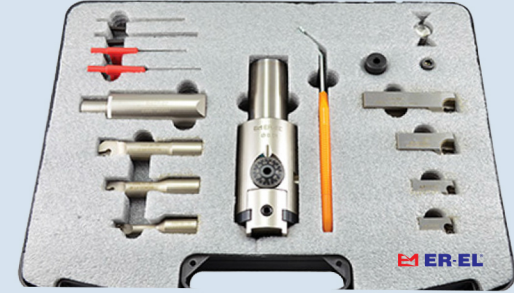

Sipariş	d	d1	h	h1	L	Kg
2385130	48	32	91	60	151	3.05

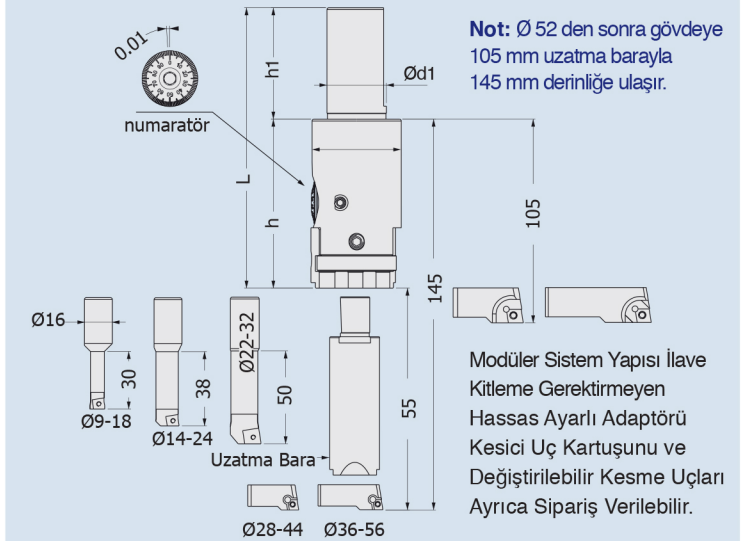

## ER - EL Hassas Ayarlı Delik İşleme Bara Aparatları

Sipariş	Cinsi	Uç Tipi	Devir	İlerleme	ap
238600918	09 - 18 Bara	CCMT 06	2700 d/dk.	F 75	0.1 - 0.5 mm
238601424	14 - 24 Bara	CCMT 06	2500 d/dk.	F 75	0.1 - 0.5 mm
238602232	22 - 32 Bara	CCMT 09	2000 d/dk.	F 50	0.1 - 1 mm
238602844	28 - 44 Kartuş	CCMT 06	1800 d/dk.	F 60	0.1 - 1 mm
238603656	36 - 56 Kartuş	CCMT 06	1500 d/dk.	F 65	0.1 - 0.5 mm
238605082	50 - 82 Kartuş	CCMT 09	1500 d/dk.	F 70	0.1 - 2 mm
238680130	80 - 130 Kartuş	CCMT 09	360 d/dk.	F 75	2 mm
238600055	Uzatma Bara	-	400 d/dk.	F 75	1.5 mm