

Enjeksiyon Makine Filtresi

Kod: MTMF

Sipariş Kodu	D1	L	D2	H	D3	Max. Ton
MTMF 1	14	44.3	6	5	3	150
MTMF 2	20	45	12	3	3.5	300
MTMF 3	30	60	20	9	4	450
MTMF 5	50	80	40	9	5	2000

ENJEKSİYON MAKİNE FİLTRESİ

Geri dönüşüm sırasında kırma hammadde içerisine karışmış ergimeyen yabancı malzemeleri ve metalleri tutmaya yarar. Filtreleme işlemini çok etkili bir şekilde gerçekleştirir. Filtrenin kanal formları minimum basınç kaybı ve maksimum akışa göre özel olarak tasarlanmıştır.

Özellikle küçük çaplı yolluklarda temiz bir akış sağlar. Yolluğun tıkanmasını ve kalıp içerisine yabancı malzeme kaçmasını engeller. Ürünün ölçü tercihi, enjeksiyon makinesi vida çapına göre yapılır.

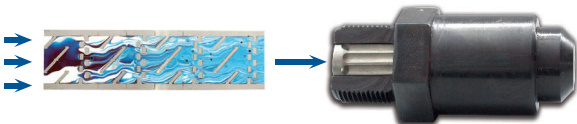

YENİ
Sadece
Güvenal A.Ş.
Satış
Noktalarında

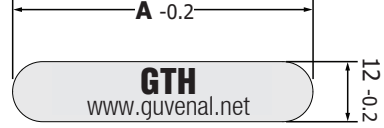

Yuva Detayı:

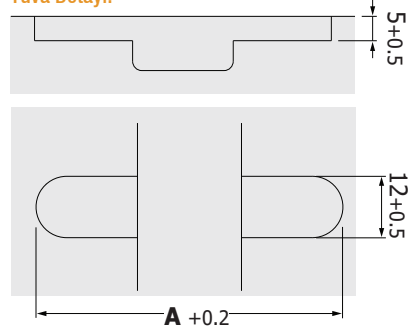

Kanalı İçi - Mıknatıslı, Kablo Tutucu

Kod: GTH

Sipariş Kodu	A mm	B mm	Malzeme	Max. Isı
GTH 40	40	28	ABS + NfFeB	80°C
GTH 60	60	48	ABS + NfFeB	80°C

Özellikle Sıcak Yolluklu kalıplardaki dağınık kabloların kanal içinde temiz ve düzenli durmasını sağlar. Ürüne dahil edilmiş mıknatıslar sayesinde ekstra delik açmaya gerek yoktur, kendiliğinden tutma yapar. Kalıp sıcaklığının max. 80°C ve altında kalmasını tavsiye ediyoruz. Çünkü, plastik ve mıknatıslar yüksek ısıdan etkilenip bozulabilir.

