

## Modüler, Mekanik Çelik Mengene

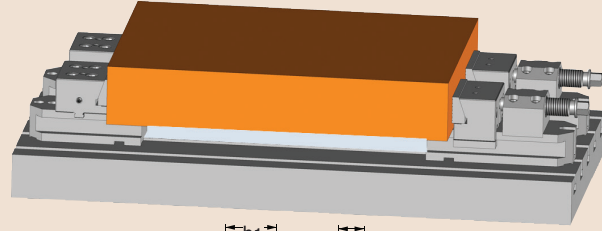

Uzun İş Parçaları İçin Tasarlanmış  
Yüksek Çeneli - Hassas Taşlanmış - 2 Parçalı



MCM Faturalı Çeneler  
Sipariş: 2335

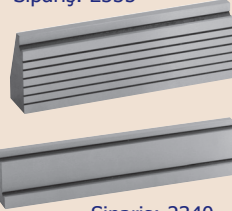

Sipariş: 2340

Hassas Taşlanmış  
Mekanik Çelik Mengene İçin  
Sayfa 199'a Bakınız.

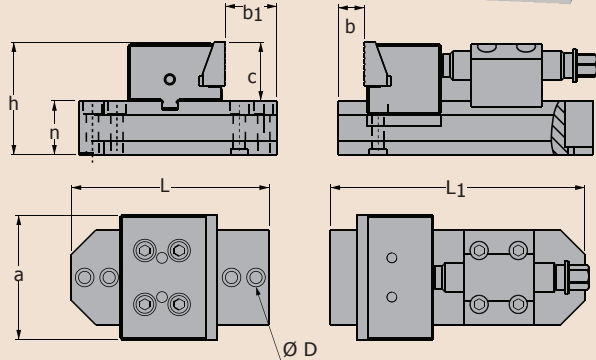
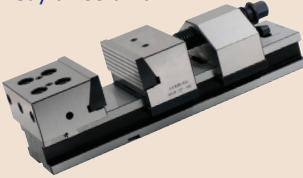

**MODÜLER, MEKANİK ÇELİK MENGENE;** Özellikle Ağır Sfero Döküm (21 NiCrMo 2 DIN) 52 Hrc Ana Gövde, Üst ve Alt Yüzeyleri Taşlanmış Çift Kullanma Hassasiyeti 0.02'dir. Yatay Kullanılır. Ürün Çenelerinin Hareketli Oluşu İş Parçasını Karşıya ve Aşağıya Çekerek Sıkıştırma Tamamlanır. Mengenenin İki Parçalı ve Paralel Oluşu Büyük İş Parçalarını Bağlama Özelliği ile İş Parçasını Yüksekte Tutması ile İş Parçası Üzerindeki Delikler / Diş Çekme, Ara Boşaltma Gibi İşlemlerde Kolaylık Sağlar.

Sipariş	a	L	L1	b1	b	c	h	n	ØD	Sıkma Kuvveti	Ağırlık
2345127	127 mm	202 mm	260 mm	53 mm	0-58	60 mm	115 mm	55 mm	12.5 mm	3500	28 kg

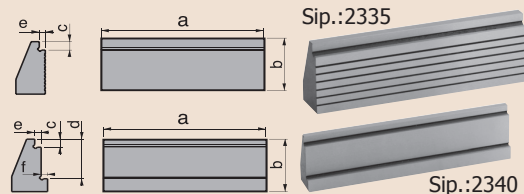

### MCM Faturalı Mengene Çeneleri

Sipariş	a	b	c	d	e	f	Ağr.
2335	127	45	7	-	-	-	1 kg
2340				34	5	5	0.95

## Grup, Çift Açılır Hassas Taşlanmış Çelik Mengene

YENİ ÜRÜN

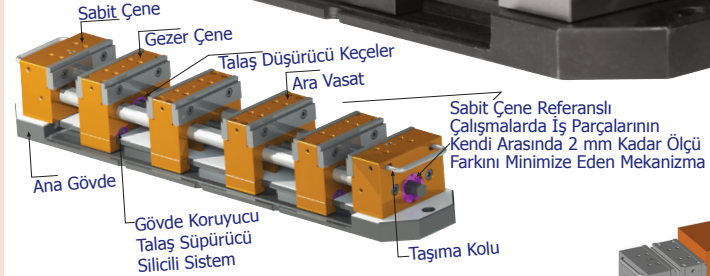

İş Parçası  
Bağlama Şekilleri

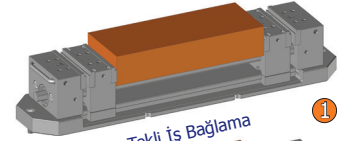

Tekli İş Bağlama

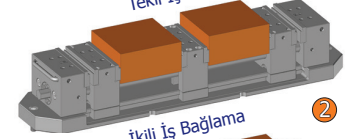

İkili İş Bağlama

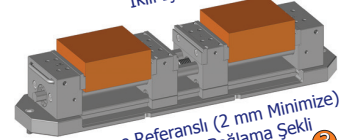

Sabit Çene Referanslı (2 mm Minimum) Merkezden Dışa Bağlama Şekli

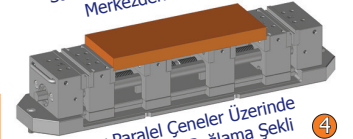

Gezer Paralel Çeneler Üzerinde İnce İş Parçası Bağlama Şekli

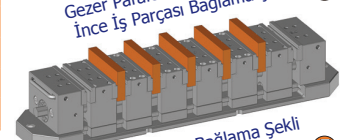

İsteğe Göre Çoklu Bağlama Şekli

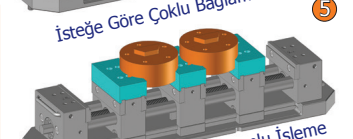

Yumuşak Ayaklarla Formlu İşleme ile Bağlama Şekli

### GRUP, ÇİFT AÇILIRLI TAŞLANMIŞ ÇELİK MENGENE ;

Kompakt Ağır Yapım Tarzı Mengene Malzemesi Ck 45 DIN Çelik Dökümdür, Her Tarafı Taşlanmış ve Sert Frezelenmiş Sertlik (32 - 35 Hrc) Hızlı Donanım İçin Hareketli Çeneli Hassas Taşlanmış Şekillerdeki Gibi Çok Amaçlı Kullanım Özelliğine Sahip Tek Bir Hareketle Bir ve Birden Fazla İş Parçasını Sıkmak İçin Tasarlanmıştır.

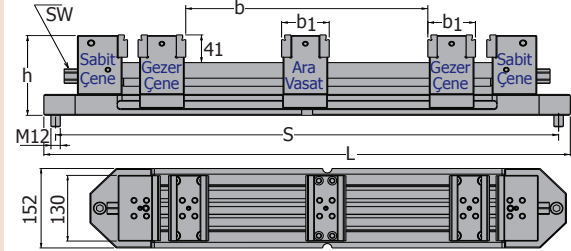

Sipariş	b	b1	L	h	S	SW	Bağlama Adedi	Sıkma Kuv.	Ağırlık kg.
092	92	61	430	119	400	19	2	2000	44
192	192		530	124	500				48.7
342	342		680	124	650				52.5
442	442		780	124	750				57

Sipariş	İş Bağlama Adetleri (İsteğe Göre Çene Çoğaltma)				
	Şekil ①	Şekil ②	3 İş Parç.	4 İş Parç.	Şekil ⑤
092	92 mm	15 mm	-	-	-
192	192 mm	65 mm	23 mm	-	-
342	342 mm	140 mm	73 mm	39.5 mm	-
442	442 mm	190 mm	106.5 mm	64.5 mm	39 mm