

Çift Çeneli Yandan Sıkma Pabuç

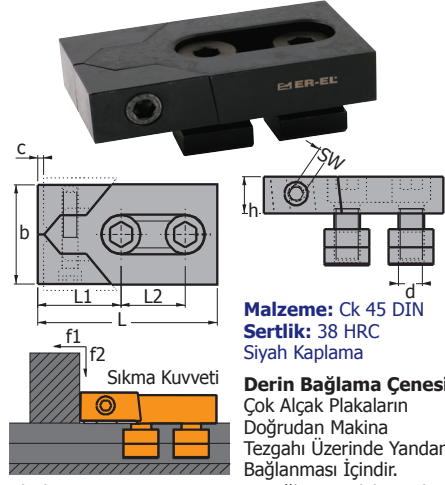

Malzeme: Çk 45 DIN
Sertlik: 38 HRC
Siyah Kaplama

Derin Bağlama Çenesi
Çok Alçak Plakaların
Doğrudan Makina
Tezgahı Üzerinde Yandan
Bağlanması İçindir.

Alçak Yapım Tarzı, Dışarı Taşan Bağlama Vidaları Yok.
Tezgha Kanalına Göre İstenilen Her Türlü Açıda
Bağlama. Yan Vidaların Sıkılmasıyla İş Parçası Kama
Etkisiyle Emniyetli Olarak Aşağı Doğru Bağlama Yapar.

Sipariş	a	d	c	h	b	L	L1
2110	T Kanal	Metrik	mm	mm	mm	mm	mm
12	12	M 10	3	20	40	80	39
14	14	M 10					
16	16	M 14					
18	18	M 14	4	25	50	100	46
20	20	M 14					
22	22	M 20					
24	24	M 20	5	30	78	140	65
28	28	M 20					

Sipariş	Allen SW	L2 mm	Sıkma Kuvveti		Ağırlık kg.
			f1 kgf	f2 kgf	
12	6	26	1600	60	0.56
14			2200	90	0.61
16	8	34	3200	120	1.20
18			3600	140	1.30
20	10	50	3600	140	1.33
22			3600	140	3.00
24			3600	140	3.20
28			4000	160	3.60



Yandan Sıkma Dayama Takımı

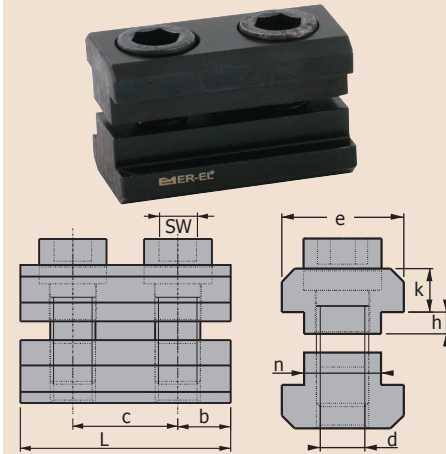

Malzeme: Çk 45 DIN **Sertlik:** 32 HRC

Görünüm: Siyah Kaplama
Dayama Takımı Çift Olarak, Dayama veya Referans
Alma Pozisyonlarında, Uzunlamasına ve Enlemesine
Kullanım Uygunluğundadır.

Sipariş	a	n	e	c	d
2130	T Kanal	mm	mm	mm	Metrik
12	12	11.7	18	18	M 8
14	14	13.7	22	22	M 8
16	16	15.7	25	25	M 12
18	18	17.7	28	28	M 12
20	20	19.7	32	32	M 16
22	22	21.7	35	35	M 16
24	24	23.7	40	40	M 20
28	28	27.7	44	44	M 20

b	h	k	L	Allen SW	Ağırlık kg.
9	3	7	36	6	0.100
11	4	8	44	6	0.140
12.5	5	9	50	10	0.240
14	5	10	56	10	0.340
16	5	12	64	14	0.520
17.5	6	14	70	14	0.720
20	6	16	80	17	0.880
22	6	18	88	17	1.450

Makina Pleytlerinin "T" Kanal Uyguluk Seçenekleri ile
Tüm Yandan Dayama Pabuçlarla Birlikte Karşı Dayama
Olarak Tasarlanmıştır.

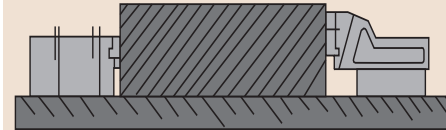

Kanal İçi Yandan Sıkma

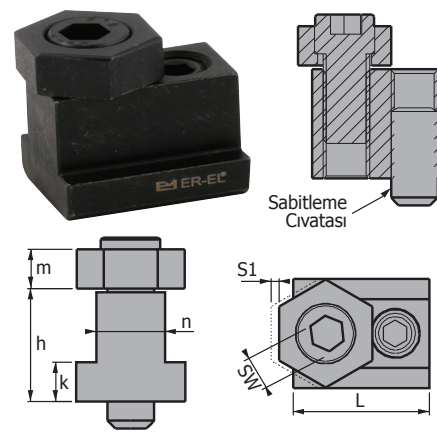

Malzeme: Çk 45 DIN **Sertlik:** 38 HRC

Görünüm: Siyah Kaplama
Kanal İçi Yandan Sıkma Takımın Gövdesi Tamamıyla
Tezgha "T" Kanalına Gider. Sadece Ürünün Eksantrik
Başlığı Tabla Yüzeyinde Kaldığı İçin İnce Parçalarda
Sıkma Kolaylığı Sağlar. DIN 650 "T" Kanala Uyumludur.

Sipariş	a	S1	m	Allen SW	L
2150	T Kanal	mm	mm	mm	mm
08	8	1.3	5	4	23
10	10	1.4	5	4	23
12	12	1	7	5	28
14	14	1.5	7	8	30
16	16	2.0	10	8	30
18	18	2.0	10	8	35
20	20	2.5	13	10	40
22	22	2.5	13	12	45

Sipariş	h	k	n	Sıkma kgf	Ağırlık kg.
08	9.5	5	7.7	310	0.025
10	14	5	9.7	310	0.035
12	15	6	11.7	340	0.060
14	22	8	13.7	800	0.095
16	22	9	15.7	1500	0.130
18	28	10	17.7	1500	0.190
20	32	12	19.7	2000	0.290
22	38	14	21.7	2000	0.390

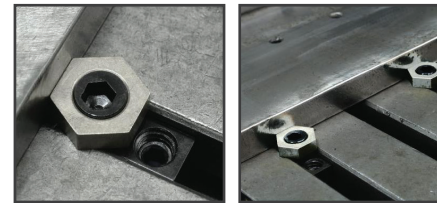

Pençe Pabuç Yandan Sıkma

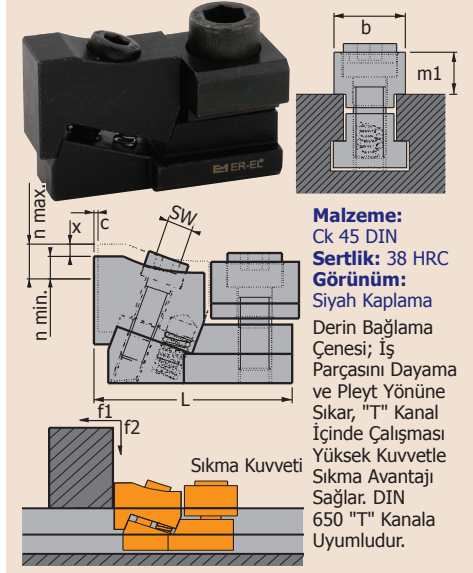

Malzeme:
Çk 45 DIN
Sertlik: 38 HRC
Görünüm:
Siyah Kaplama
Derin Bağlama
Çenesi; İş
Parçasını Dayama
ve Pleyt Yönüne
Sıkar, "T" Kanal
İçinde Çalışması
Yüksek Kuvvetle
Sıkma Avantajı
Sağlar. DIN
650 "T" Kanala
Uyumludur.

Sipariş	a	c	n Hareketi		L	x
			min	max		
12	12	2	2	6	46	4
14	14	2.5	2.5	7.5	51	5
16	16	3	2.5	8.5	61	6
18	18	3	2	8	67	6
20	20	4	2.5	11	78	8.5
22	22	4.5	2.5	12	87	9.5

b	m1	Allen SW	Sıkma Kuv.		Ağırlık kg.
			f1	f2	
18	7	5	500	60	0.120
22	8	6	550	70	0.200
25	9	6	800	90	0.290
28	10	8	900	100	0.440
32	12	10	1200	140	0.650
35	14	10	1600	190	0.840

