

Baskı Sayar Hariçtir.

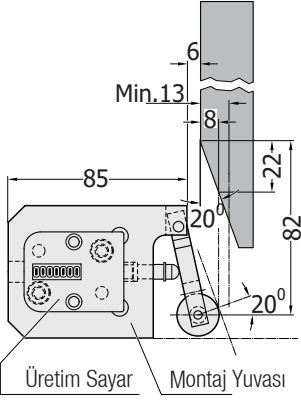

Montaj:
Üretim sayarı yuvaya sabitleyiniz.
* M6x16 - 2 adet imbus civata
* 2 adet tespit pimi

Çalışma Şekli:
Üretim sayarı monte ettikten sonra sökülemez (üretim sayısıyla oynanmaması içindir).

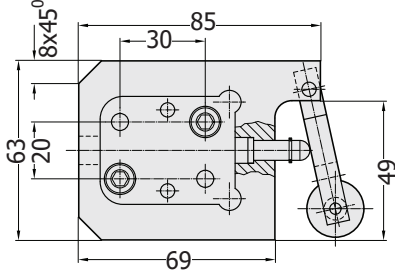
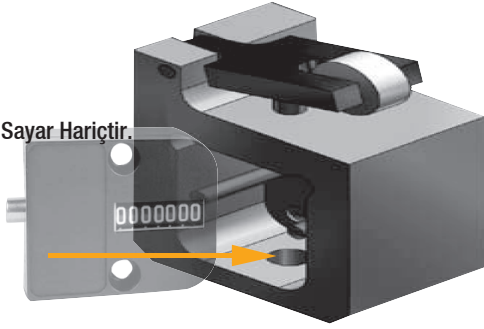
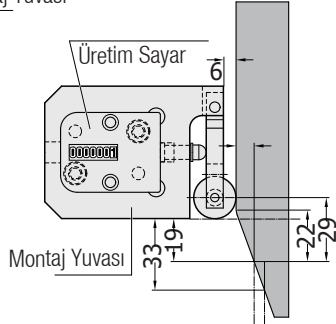

Üretim Baskı Sayar Montaj Yuvası

Kod: G 124.1

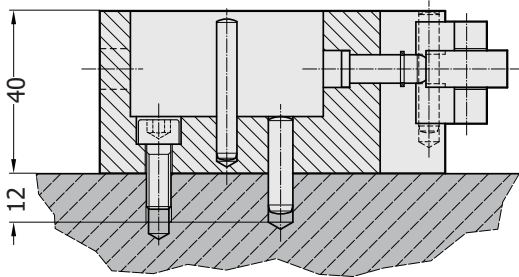

Sipariş Kodu: **G124.1**

Malzeme: Sert Alüminyum
Pres Kalıp için Montaj Yuvası

Mekanik Sayaçlar



Sipariş Kodu: RS 207

Profesyonel Tip

- * 5 - haneli
- * Üstten vurmali
- * Yandan sıfırlamalı
- * Pres için, bağlantı civatalar hariçtir

Mekanik Sayaçlar



Sipariş Kodu: 13.701

Ekonomik Tip

- * 5 - haneli
- * Üstten vurmali
- * Yandan sıfırlamalı
- * Pres için, bağlantı civatalar hariçtir

Mekanik Sayaçlar



Sipariş Kodu: D29003

Ekonomik Tip Turmetre

- * 5 - haneli
- * Üstten vurmali
- * Yandan sıfırlamalı
- * Pres için, bağlantı civatalar hariçtir

Ekonomik Tip Metraj Turmetre



Sipariş Kodu: D29002

- * 5 - haneli
- * Dönerek kayıt
- * Yandan kollu
- * Aparat delikleri
- * Aparat için bağlantı civatalar hariçtir

Ekonomik Tip Tekerlekli Mobil Turmetre

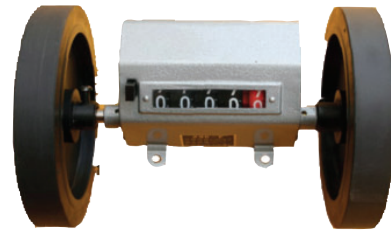

Sipariş Kodu: D29001

- * 5 - haneli
- * Dönerek kayıt